

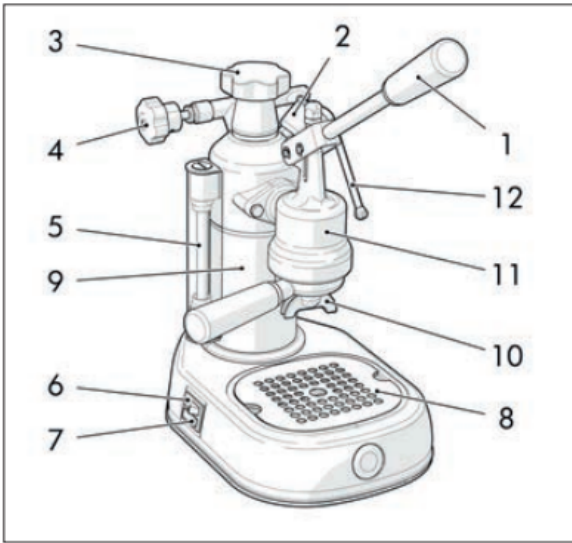

La Pavoni hendel- espressomachine

Gebruiksaanwijzing

EUROPICCOLA



PROFESSIONAL

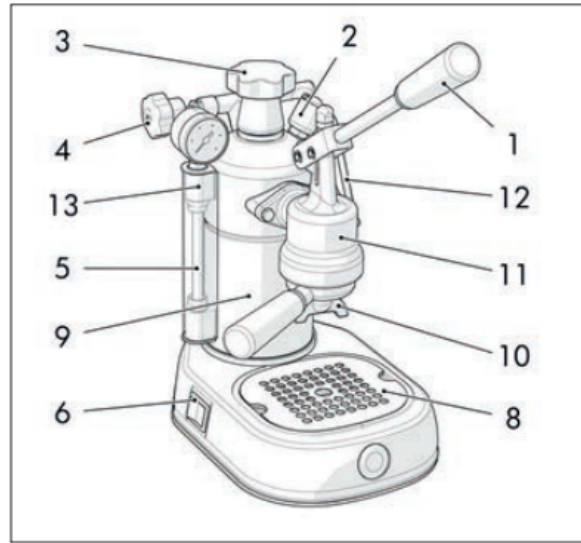

STRADIVARI

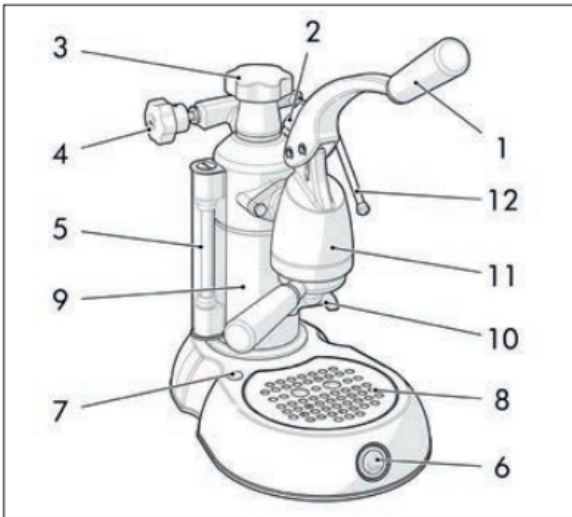

STRADIVARI PROFESSIONAL

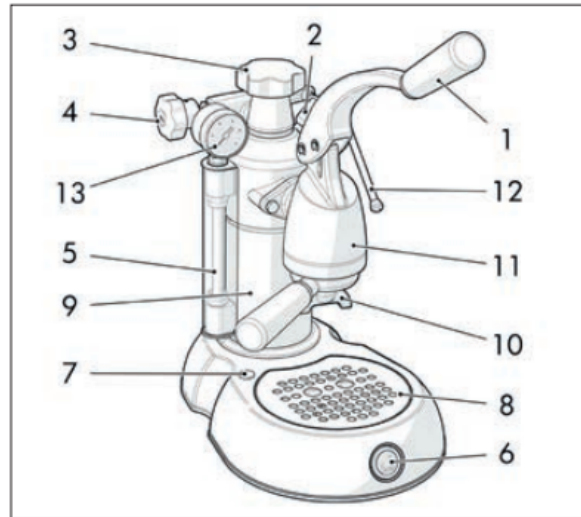

EXPO

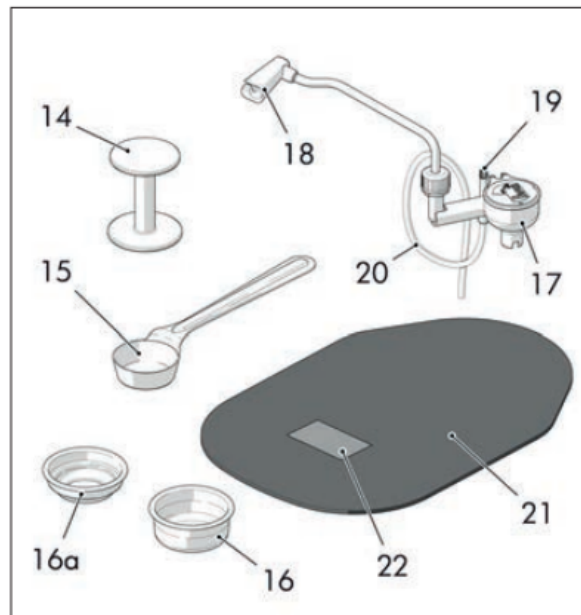
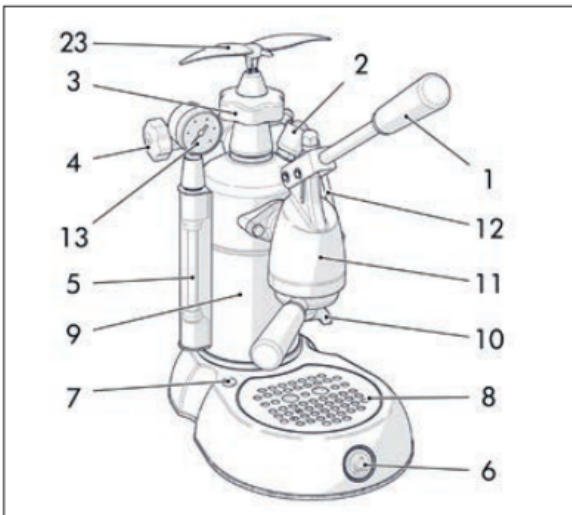

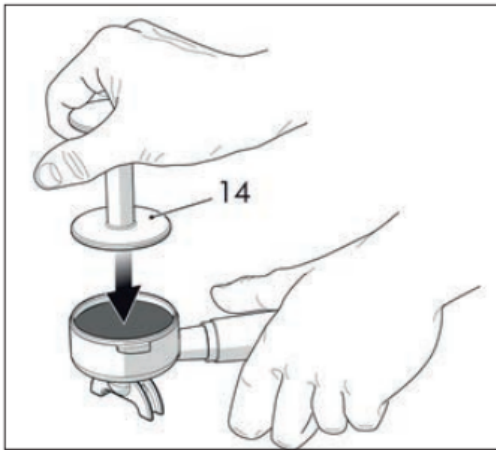

A

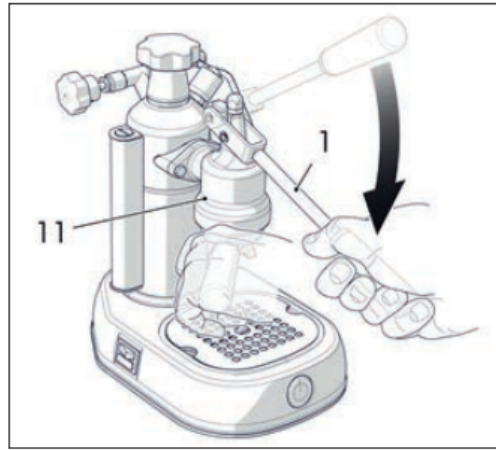

D

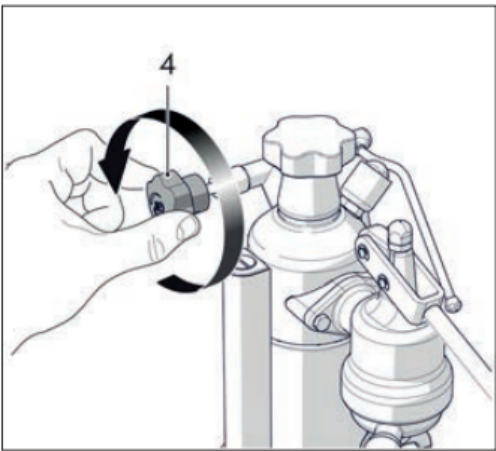

B

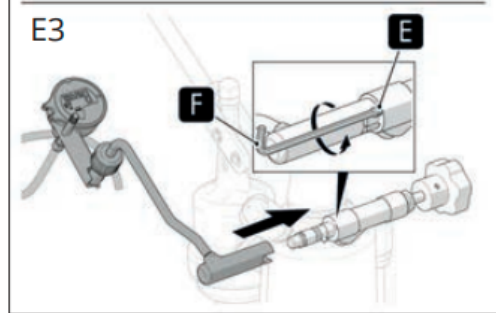
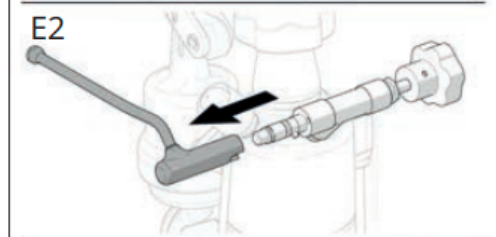
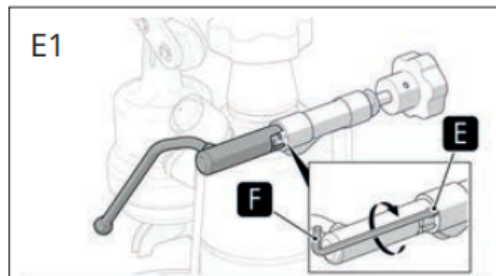

E



C

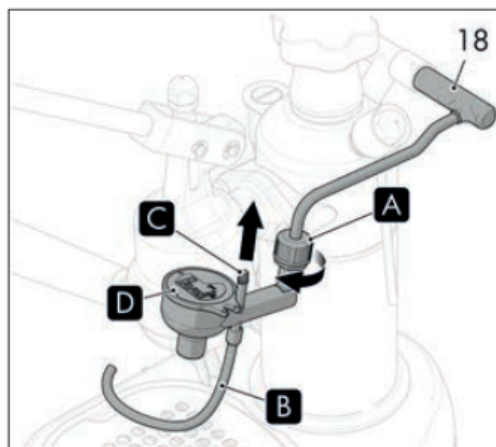

F

Gebruiksaanwijzing voor modellen Europiccola / Professional / STRADIVARI

STRADIVARI Professional / EXPO

Beste klant,

Hartelijk dank voor de aanschaf van een van onze producten, die vervaardigd zijn met behulp van de nieuwste technologische innovaties. Door de eenvoudige instructies voor correct gebruik van ons product en de essentiële veiligheidsvoorschriften in deze handleiding zorgvuldig op te volgen, kunt u de beste prestaties behalen en jarenlang genieten van de opmerkelijke betrouwbaarheid van dit product. Neem bij eventuele storingen contact op met een van onze servicecentra, die vanaf nu tot uw beschikking staan.

Instructies voor het einde van de levensduur van het product

Elektrische apparaten mogen niet bij het huisvuil worden weggegooid. Apparaten met dit symbool vallen onder de Europese Richtlijn 2012/19/EU. Alle afgedankte elektrische en elektronische apparaten moeten apart van het huisvuil worden afgevoerd en naar erkende afvalverwerkingsbedrijven worden gebracht. Door het gebruikte apparaat op de juiste manier af te voeren, draagt u bij aan de bescherming van het milieu en de volksgezondheid. Voor meer informatie over het afvoeren van gebruikte apparaten kunt u contact opnemen met uw gemeente, de afvalverwerkingsdienst of de winkel waar u het apparaat heeft gekocht.

1. INLEIDING TOT DE HANDLEIDING

1-1. INLEIDING

Deze gebruiksaanwijzing is een essentieel onderdeel van de machine. Lees deze zorgvuldig door en bewaar hem gedurende de gehele levensduur van de machine op een gemakkelijk toegankelijke plaats.

Als de handleiding verloren of beschadigd is, kunt u een vervangend exemplaar aanvragen bij een erkend servicecentrum.

De handleiding bevat informatie over het juiste gebruik, de reiniging en het onderhoud van de machine. Ook worden er gegevens verstrekt over handelingen die bijzondere aandacht vereisen en over mogelijke resterende risico's.

De handleiding weerspiegelt de technologische innovaties ten tijde van het opstellen ervan. De fabrikant behoudt zich het recht voor om noodzakelijke technische wijzigingen aan zijn producten aan te brengen en de handleidingen bij te werken zonder de verplichting eerdere versies te herzien.

LA PAVONI SpA wijst elke aansprakelijkheid af voor schade of letsel die direct of indirect aan personen of eigendommen kan worden toegebracht als gevolg van:

- het niet voldoen aan alle eisen van de geldende veiligheidsvoorschriften;
- onjuiste installatie,
- defecte voeding;
- oneigenlijk of onjuist gebruik van de machine;
- andere toepassingen dan die in deze handleiding worden beschreven;
- gebrek aan of onjuist onderhoud,
- ongeoorloofde aanpassingen of reparaties,
- het gebruik van niet-originele of niet-modelspecifieke reserveonderdelen;
- het geheel of gedeeltelijk niet opvolgen van de instructies,
- uitzonderlijke gebeurtenissen.

1-2. MACHINEFUNCTIE

Deze machine is ontworpen voor het thuis bereiden van espresso met koffiemelanges, het produceren van heet water en/of stoom, en het bereiden van warme melk.

Om de machine correct te gebruiken, moet de gebruiker de instructies in deze handleiding zorgvuldig lezen en begrijpen.

1-3. BEDOELD GEBRUIK VAN DE MACHINE

De LEVA-modellen kunnen het volgende doseren:

- dranken gemaakt van gemalen koffie
- heet water en stoom voor het bereiden en opwarmen van drankjes
- warme melk
- Melk en koffiedranken.

1-4. IDENTIFICATIEPLAAT

Op het typeplaatje staan de technische gegevens, het serienummer en de merknaam van het apparaat. Verwijder het typeplaatje in geen geval.

2. INSTRUCTIES

2-1. VEILIGHEIDSINSTRUCTIES

Dit apparaat is bedoeld voor huishoudelijk gebruik. Bovendien mag het niet worden gebruikt:

- in keukens die ter beschikking worden gesteld aan werknemers in winkels, kantoren en andere werkomgevingen;
- op boerderijen/boerderijverblijf
- door gasten in hotels, motels en woonomgevingen;
- in bed & breakfasts.

- De gebruiker dient zich te houden aan de geldende veiligheidsvoorschriften in het land waar de machine wordt gebruikt, en daarnaast zijn gezond verstand te gebruiken en de instructies in deze handleiding op te volgen.
- Om ervoor te zorgen dat het apparaat correct werkt en een lange levensduur heeft, raden wij u aan de omgevingsomstandigheden te controleren (de kamertemperatuur moet tussen 5°C en 35°C liggen). Gebruik het apparaat niet op plaatsen waar waterstralen worden gebruikt of in buitenomgevingen die aan de weersomstandigheden zijn blootgesteld (zon, regen, enz.).
- Nadat u het apparaat uit de verpakking hebt gehaald, controleer dan of het intact en onbeschadigd is.
- De verpakking moet naar een daarvoor bestemd afvalverwerkingscentrum worden gebracht. Laat de verpakking in geen geval onbeheerd achter op een plek waar kinderen, dieren of onbevoegden erbij kunnen komen.
- Controleer voordat u het apparaat inschakelt of de stroomvoorziening die op het typeplaatje onder de voet van het apparaat staat aangegeven, overeenkomt met de stroomvoorziening die in uw land wordt gebruikt.
- Plaats het apparaat op een veilige plek op een stevige ondergrond, uit de buurt van warmtebronnen en buiten het bereik van kinderen.
- De machine mag niet in een nis worden gebruikt.



- Controleer voordat u het apparaat aansluit of loskoppelt of de aan/uit-schakelaar in de uit-stand staat.
- Haal de stekker van het apparaat uit het stopcontact wanneer het niet in gebruik is en voordat u het schoonmaakt, zonder aan de stroomkabel te trekken.
- Gebruik het apparaat niet als het niet goed werkt of als de stroomkabel of stekker beschadigd is; neem bij een defecte voeding contact op met een erkend servicecentrum.
- Raak de hete oppervlakken (boiler, zetgroep, filterhouder, stoomuitlaat) niet aan om brandwonden te voorkomen.
- De oppervlakken (boiler, zetgroep, filterhouder, stoommondstuk) blijven na gebruik erg heet door de restwarmte. Raak de hete oppervlakken niet aan om brandwonden te voorkomen.
- Verwijder de filterhouder niet terwijl er koffie wordt gezet om brandwonden te voorkomen.
- Open de dop van de stoomketel niet wanneer het apparaat in werking is of nog onder druk staat om brandwonden te voorkomen. Schakel eerst het apparaat uit, draai vervolgens de stoomkraan langzaam los en wacht tot alle stoom via de bijbehorende pijp is afgevoerd. Verwijder daarna de dop.
- Plaats in geen geval uw handen onder de zetgroep of de stoomuitlaat, aangezien de vloeistoffen of stoom die worden afgegeven heet zijn en brandwonden kunnen veroorzaken.
- Verwijder de filterhouder niet direct na het zetten van de koffie, maar wacht een paar seconden om eventuele resterende druk te laten ontsnappen en brandwonden te voorkomen.
- Zorg ervoor dat er water in het reservoir zit voordat u het koffiezetapparaat inschakelt om schade aan het verwarmingselement te voorkomen.
- Om schade aan de machine te voorkomen, mag u alleen accessoires of vervangingsonderdelen gebruiken die door de fabrikant zijn goedgekeurd.
- Schakel het apparaat uit in geval van storingen of defecten. Probeer het niet zelf te repareren. Neem contact op met een erkend servicecentrum om versleten of beschadigde onderdelen te laten vervangen.
- Ongeautoriseerde reparaties of het gebruik van niet-originele reserveonderdelen maken de garantie ongeldig en ontslaan de fabrikant van alle aansprakelijkheid.
- Gebruik het apparaat niet buitenshuis.

- Om brand, elektrische schokken of letsel te voorkomen, mag u het apparaat, de stroomkabel of andere elektrische onderdelen niet in water onderdompelen.
- Voordat u begint met schoonmaken of onderhoud, schakelt u het apparaat uit door de aan/uitschakelaar in de uit-stand te zetten en de stekker uit het stopcontact te halen zonder aan het netsnoer te trekken.
- Deze espressomachine is uitsluitend ontworpen voor huishoudelijk gebruik. Alle service- of reparatiewerkzaamheden, met uitzondering van normale reiniging en onderhoud, dienen te worden uitgevoerd door een erkend servicecentrum.
- Vul het reservoir niet met warm of heet water. Gebruik uitsluitend koud water.
- Dompel het apparaat niet onder in water.
- Dit apparaat mag door kinderen vanaf 8 jaar worden gebruikt, mits zij onder toezicht staan of instructies krijgen over het veilige gebruik van het apparaat en de bijbehorende risico's begrijpen.
- Kinderen vanaf 8 jaar mogen schoonmaak- en onderhoudswerkzaamheden uitvoeren, mits ze onder adequaat toezicht staan.
- Houd het apparaat en het snoer buiten het bereik van kinderen jonger dan 8 jaar.
- Kinderen mogen nooit met het apparaat spelen.
- Het apparaat mag worden gebruikt door mensen met beperkte fysieke, zintuiglijke of mentale vermogens, of door mensen zonder ervaring en kennis, mits zij onder toezicht staan van of instructies krijgen over het veilige gebruik van het apparaat van iemand die verantwoordelijk is voor hun veiligheid, en mits zij de risico's begrijpen.

2-2. ONJUIST GEBRUIK

Elk oneigenlijk gebruik van de machine maakt de garantie ongeldig en ontheft de fabrikant van alle aansprakelijkheid voor schade aan eigendom en/of letsel aan personen.

Onjuist gebruik omvat:

- elk gebruik anders dan zoals gespecificeerd in de gebruiksaanwijzing;
- Elke ingreep aan de machine die niet in overeenstemming is met de instructies in deze handleiding;
- elk gebruik na ongeautoriseerde wijzigingen aan onderdelen of veiligheidsvoorzieningen;
- gebruik van de machine buitenshuis.

2-3. RESTRISICO'S

Het is niet mogelijk de gebruiker te beschermen tegen directe stoom- of hete waterstralen. Hij/zij dient daarom uiterst voorzichtig te zijn bij het gebruik van het apparaat om verbranding te voorkomen.

- De fabrikant wijst elke aansprakelijkheid af voor schade aan eigendommen of letsel aan personen of dieren als gevolg van ingrepen aan de machine door onbevoegde of niet-gekwalificeerde personen.

2-4. INSTRUCTIES BETREFFENDE DE STROOMKABEL

Er wordt een korte stroomkabel meegeleverd om het risico te verkleinen dat deze in de knoop raakt of dat men erover struikelt.

Gebruik verlengkabels met grote zorg. Als u een verlengkabel gebruikt, zorg er dan voor dat:

- De spanning die op het verlengsnoer staat aangegeven, is minstens gelijk aan de spanning van het apparaat.
- Het is voorzien van een geaarde driepolige stekker (indien de kabel van het apparaat van dit type is).
- De kabel hangt niet over de tafel om te voorkomen dat hij erin verstrikt raakt.

De bodemplaat is met een speciale Torx-schroef aan het apparaat bevestigd om te voorkomen dat er met de elektrische onderdelen geknoeid wordt. Neem voor onderhoud of als de stroomkabel vervangen moet worden contact op met een erkend servicecentrum.

2–5. BELANGRIJKE INSTRUCTIES

Bij het gebruik van elektrische huishoudelijke apparaten moeten verschillende voorzorgsmaatregelen worden genomen om het risico op brand, elektrische schokken en/of ongelukken te verminderen.

1. Raak geen hete oppervlakken aan.
2. Om brand of elektrische schokken te voorkomen, mag u de stroomkabel, stekkers of het apparaat niet onderdompelen in water of andere vloeistoffen.
3. Wees extra voorzichtig bij het gebruik van het espressomachine wanneer er kinderen aanwezig zijn.
4. Haal de stekker uit het stopcontact wanneer het apparaat niet in gebruik is en voordat u het schoonmaakt. Laat het apparaat afkoelen voordat u onderdelen installeert of verwijdert en voordat u het schoonmaakt.
5. Gebruik het apparaat niet als het defect is, niet goed functioneert of als de stroomkabel of stekker beschadigd is. Laat het apparaat controleren of repareren bij het dichtstbijzijnde servicecentrum.
6. Het gebruik van accessoires die niet door de fabrikant zijn goedgekeurd, kan schade of letsel veroorzaken.
7. Zorg ervoor dat het espressomachine is uitgeschakeld voordat u de stekker in het stopcontact steekt. Om het apparaat uit te schakelen, moet u ervoor zorgen dat de bijbehorende schakelaar (de knop die gelijk met het frame ligt) niet is ingedrukt.
8. Wees uiterst voorzichtig bij het gebruik van stoom.
9. Wanneer het apparaat is uitgeschakeld en afkoelt, kan de hendel vanzelf omhoog bewegen. Dit wordt veroorzaakt door een vacuüm dat zich in de boiler vormt.
10. Als het apparaat niet vaak wordt gebruikt, schakel het dan uit door de aan/uit-schakelaar in de uitstand te zetten en de stekker uit het stopcontact te halen zonder aan het snoer te trekken.

3. BESCHRIJVING

3–1. PRODUCTBESCHRIJVING

1. Hefboom
2. Veiligheidsventiel – condensatiebekken
3. Keteldop

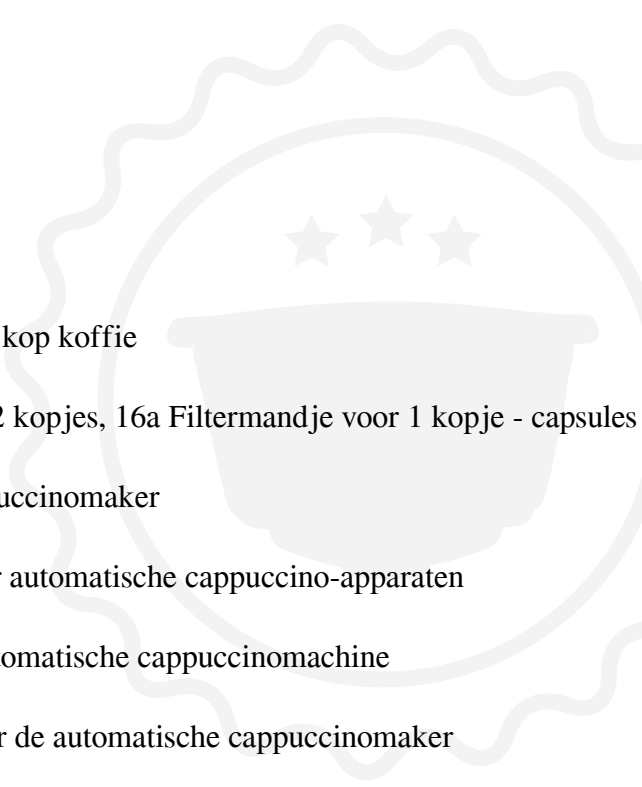
4. Stoomknop
 5. Waterpeilindicator
 6. Aan/uit-schakelaar
 7. Indicatielampje
 8. Rooster en lekbak
 9. Ketel
 10. Filterhouder
 11. Groepsleider
 12. Stoomleiding
 13. Drukmeter
 14. Koffiestamper
 15. Maatlepel voor één kop koffie
 16. Filtermandje voor 2 kopjes, 16a Filtermandje voor 1 kopje - capsules
 17. Automatische cappuccinomaker
 18. Ondersteuning voor automatische cappuccino-apparaten
 19. Regelstang voor automatische cappuccinomachine
 20. Siliconen slang voor de automatische cappuccinomaker
 21. Basismathoes
 22. Typeplaatje
 23. Adelaarsbedekking
- 

4. GEBRUIK

4-1. ELEKTRISCHE AANSLUITING

Controleer voordat u het apparaat aansluit of de netspanning overeenkomt met de spanning die staat aangegeven op het typeplaatje aan de onderkant van het apparaat.

4-2. COMPONENTEN INSTALLEREN

- Plaats het raster (8) op de basis van het product en zorg ervoor dat de inkeping naar de behuizing van de machine wijst.
- Draai de knop met de klok mee op de hendel.

4-3. DE MACHINE VOOR DE EERSTE KEER STARTEN

- Draai de dop van de boiler (3) los door deze tegen de klok in te draaien.
- Bereid een oplossing van water en twee theelepels natriumbicarbonaat in een kom. Wacht tot het natriumbicarbonaat volledig is opgelost; giet de oplossing vervolgens in de ketel (9). Als alternatief kunt u in plaats van natriumbicarbonaat een oplossing van water met één eetlepel witte azijn in een kom bereiden en deze in de ketel gieten.
- Zorg ervoor dat de hendel (1) omlaag is; trek hem indien nodig volledig naar beneden.
- Draai de keteldop (3) met de klok mee op de ketel en zorg ervoor dat de dop en de stoomknop (4) goed gesloten zijn.
- Plaats de filterhouder (10) in de zetgroep (11) en bevestig deze door hem van rechts naar links te bewegen.
- Steek de stekker in een stopcontact met de juiste spanning.
- Zet de schakelaar (6) op AAN en wacht tot de machine de vereiste druk heeft bereikt (ongeveer 5 minuten).
- Plaats een bakje onder de zetgroep (11) en til de hendel (1) langzaam omhoog totdat deze volledig omhoog staat. Houd hem in deze positie om al het water in de boiler af te voeren.
- Schakel vervolgens de machine uit en haal de stekker uit het stopcontact. Draai de stoomknop (4) tegen de klok in en wacht tot alle stoom uit de stoomleiding (12) is ontsnapt.
- Vul de boiler opnieuw met schoon water en spoel de binnenkant van het apparaat om eventuele resten van de reinigungsoplossing te verwijderen.

4-4. DE MACHINE STARTEN

- Vul de boiler (9) met voldoende water voor de hoeveelheid koffie die u wilt zetten (Europicola en Stradivari modellen: machinecapaciteit 0,8 liter, gelijk aan 8 kopjes espresso; Professional en Stradivari Professional modellen: machinecapaciteit 1,6 liter, gelijk aan 16 kopjes espresso).

Het water mag niet boven de bovenkant van het niveauglas (5) uitkomen en mag niet onder het onderste deel van het niveauglas zakken.

EUROPICCOLA / Stradivari MODEL

- Druk op de schakelaar (6). Deze licht op om aan te geven dat het apparaat is ingeschakeld. Tegelijkertijd gaat ook het indicatielampje (7) branden om aan te geven dat het verwarmingselement is geactiveerd.
- Wacht tot het lampje (7) uitgaat. Zodra het uit is, draai je de stoomknop (4) langzaam tegen de klok in om de "valse druk" te laten ontsnappen die is ontstaan door achtergebleven lucht in de boiler. Draai de knop vervolgens met de klok mee weer dicht. Het indicatielampje gaat weer aan, wacht tot het uitgaat.
- De machine heeft nu de juiste druk bereikt en is klaar om koffie en stoom af te geven.

PROFESSIONEEL / STRADIVARI, Professional / EXPO-MODEL

- Druk op de schakelaar (6). Deze licht op om aan te geven dat het apparaat is ingeschakeld. Tegelijkertijd gaat ook het indicatielampje (7) branden om aan te geven dat het verwarmingselement is geactiveerd.
- Wanneer de wijzer van de manometer (13) het groene gebied bereikt, draai dan langzaam de stoomkraan (4) tegen de klok in om de "valse druk" te ontluchten die wordt veroorzaakt door achtergebleven lucht in de ketel. Draai de kraan vervolgens met de klok mee en wacht tot de wijzer van de manometer weer in het groene gebied staat.
- De machine heeft nu de juiste druk bereikt en is klaar voor gebruik.

Het is normaal dat het lampje (7) aan en uit gaat. Dit komt door de drukschakelaar die de druk in de ketel automatisch regelt.

Als het apparaat tijdens gebruik zonder water komt te zitten, wordt de veiligheidsthermostaat geactiveerd en wordt de stroomtoevoer naar het apparaat onderbroken. In dat geval moet de thermostaat worden gereset (zie hoofdstuk 6 - Probleemoplossing).

4–5. KOFFIE UITSCHRIJVEN

- Selecteer het juiste filtermandje, klein (16a) voor 1 kopje en groot (16) voor 2 kopjes, en plaats het in de filterhouder (10). Plaats de filterhouder terug en wacht tot het apparaat de juiste temperatuur heeft bereikt. Zorg ondertussen dat de kopjes, koffie en melk klaarstaan.
- Nadat de juiste temperatuur is bereikt, verwijdert u de filterhouder (10) en vult u een filtermandje (16 of 16a) met gemalen koffie met behulp van het bijgeleverde maatschepje (15). Gebruik één schepje per kopje koffie.
- Druk de koffie aan met behulp van de Tamper (14) die is meegeleverd en verwijder eventuele resten van de rand van het filter (Fig. A).

Het filtermandje van 1 kopje (16a) is geschikt voor pods. Zorg er bij het plaatsen van de pod in het filtermandje voor dat het filterpapier niet buiten de rand van de filterhouder uitsteekt.

- Houd de machine stabiel door de handgreep van de hendel (1) vast te pakken en plaats de filterhouder (10) in de zetgroep (11). Draai hem iets van rechts naar links om hem vast te zetten.
- Plaats de kop of koppen onder de tuitjes van de filterhouder.
- Beweeg de hendel (1) omhoog (terwijl u met uw linkerhand de handgreep van de filterhouder vasthoudt om het apparaat stabiel te houden). Houd deze enkele seconden in deze positie (Fig. C).
- Laat de hendel vervolgens zo ver mogelijk zakken om koffie te kunnen schenken (Afb. D). Herhaal deze procedure afhankelijk van de gewenste hoeveelheid koffie.
- Nadat u de koffie hebt gezet, laat u de hendel (1) in de onderste (rust)stand staan, zodat eventueel resterend water in de boiler niet uit de zetgroep (11) lekt, en schakelt u het apparaat uit.
- Na 3-4 opeenvolgende kopjes koffie is het aan te raden een paar minuten te wachten zodat de zetgroep weer op de juiste temperatuur is. Dit voorkomt dat er verbrande koffie wordt gezet.

Controleer voordat u een of meer kopjes koffie zet of het waterpeil in de boiler niet onder het minimum komt.

- Om een goede kop koffie te zetten, is het belangrijk dat je koffie van goede kwaliteit gebruikt, die goed gebrand en correct gemalen is.
- Voor een espressomachine is fijn gemalen koffie nodig. Als de koffie te grof gemalen is, zal de koffie licht van kleur en slap zijn, zonder schuim. Als de koffie te fijn gemalen is, zal de espresso donker en sterk zijn, met weinig schuim.
- Om een constante koffieafgifte te garanderen, moet de druk die op de hendel wordt uitgeoefend evenredig zijn aan de weerstand die de hendel ondervindt tijdens het zetten van de koffie.
- Voordat u het eerste kopje koffie zet, raden wij u aan de hendel (1) volledig omhoog te trekken en een kopje heet water te tappen. Hierdoor worden de zetgroep (11), de filterhouder en het filter verwarmd.
- Het is normaal dat er water uit de filterhouder druppelt nadat de koffie is gezet.

Verwijder de filterhouder niet direct na het zetten van koffie. Wacht een paar seconden om eventuele resterende druk tussen het filter en de Shower screen te laten ontsnappen.

Nadat de koffie is gezet, moet de filterhouder (10) langzaam van de zetgroep (11) worden verwijderd door deze van links naar rechts te bewegen en daarbij lichte neerwaartse druk uit te oefenen. Dit helpt om eventuele resterende druk te verlagen en brandwonden te voorkomen.

4-6. DE KETEL BIJVULLEN MET WATER

Zodra het water in de boiler op is, vult u deze als volgt bij:

- Zet de schakelaar (6) in de uit-stand voordat u de dop (3) losdraait.
- Draai de stoomknop (4) langzaam tegen de klok in en wacht tot alle stoom in de ketel via de daarvoor bestemde pijp (12) is afgevoerd.
- Verwijder de filterhouder (10) en til de hendel (1) langzaam omhoog. Houd de hendel omhoog zodat de stoom en het water in de boiler via de zetgroep kunnen ontsnappen.
- Wij raden u aan een opvangbak te gebruiken voor de stoom en het water en uiterst voorzichtig te zijn, aangezien de stoom en het water die vrijkomen erg heet zijn en brandwonden kunnen veroorzaken.
- Wanneer de stoom en het water niet meer ontsnappen, draai dan de ketel (3) langzaam los. Vul vervolgens de ketel.
- Voordat u de keteldop (3) terugschroeft, zet u de hendel (1) in de ruststand en sluit u de stoomknop (4) door deze met de klok mee te draaien.

Open de keteldop (3) niet wanneer de machine in werking is of nog onder druk staat, om mogelijke brandwonden te voorkomen.

Controleer regelmatig het waterpeil in de boiler via het niveauglas (5). Een gebrek aan water tijdens het gebruik van het apparaat kan leiden tot doorbranden van het verwarmingselement.

4–7. STOOMAFGIFTE

- Nadat u ervoor hebt gezorgd dat er voldoende water in de boiler zit en de procedure voor het op de juiste druk brengen van de machine hebt gevolgd, moet u ervoor zorgen dat de hendel (1) in de onderste (rust)stand staat en deze in deze stand laten staan.

Voordat u dranken opwarmt:

- Plaats een container onder de stoomleiding (12).
- Draai de stoomknop (4) tegen de klok in om eventuele condensvorming in de boiler te verwijderen.
- Open vervolgens de stoomknop verder om de gewenste hoeveelheid stoom af te geven (Afb. B).
- Draai na gebruik de stoomknop met de klok mee om deze te sluiten.

Om een grote hoeveelheid stoom te verkrijgen, moet het waterpeil in de ketel ongeveer halverwege staan. het niveauglas (5). We raden aan om maximaal 2 minuten stoom af te geven voor optimale stoomafgifte.

De gebruiker is niet beschermd tegen directe stoom- of hete waterstralen. Wees uiterst voorzichtig bij het uitvoeren van deze handelingen.

De temperatuur van de stoom is ongeveer 100 °C. Wees uiterst voorzichtig bij het uitvoeren van deze procedure om verbranding te voorkomen.

4–8. HET BEREIDEN VAN EEN CAPPUCCINO MET DE STOOMLEIDING

- Vul een hoge, smalle kom voor de helft met de te bereiden melk.
- Dompel de stoomleiding (12) onder totdat deze de bodem van de container raakt en draai de stoomknop (4) langzaam tegen de klok in.
- Beweeg de container een paar seconden langzaam op en neer tot er schuim ontstaat.
- Om een cappuccino te maken, voeg je de hete, opgeschuimde melk toe aan de koffie die al in het kopje zit.

4–9. HET BEREIDEN VAN EEN CAPPUCCINO MET DE AUTOMATISCHE CAPPUCCINO-MAKER

INSTALLATIE VAN DE AUTOMATISCHE CAPPUCCINO-MAKER

De traditionele stoomleiding (12) moet worden vervangen door de automatische cappuccinomaker (17) (een optioneel accessoire op de modellen met een zwarte voet) voordat het apparaat in gebruik wordt genomen.

Ga als volgt te werk:

- Zorg ervoor dat het apparaat is uitgeschakeld.
- Zorg ervoor dat de stoomknop (4) gesloten is.
- Gebruik het meegeleverde gereedschap (F) om de koploze schroef op het kraanlichaam met de klok mee te draaien (Fig. E1) om de stoommond los te maken.
- Draai de stoomleiding (12) met de klok mee tot hij stopt. Verwijder vervolgens de stoomleiding uit de houder door hem naar rechts te trekken (Fig. E2).
- Plaats de automatische cappuccinomaker op de stoomtoevoermond (18) en duw deze omhoog totdat de mond tegen de aansluiting rust. Draai vervolgens de borgring vast door deze met de klok mee te draaien.
- Plaats de automatische cappuccinomaker (17) in de houder door deze naar links te duwen (fig. F). Draai de automatische cappuccinomaker (17) tegen de klok in totdat deze stopt.
- Gebruik het meegeleverde gereedschap (F) om de koploze schroef op de kraanbehuizing (E) tegen de klok in te draaien (Fig. E3) om de automatische cappuccinomaker vast te zetten.

Zorg ervoor dat de schroef zonder kop (F) tijdens het gebruik altijd in de vergrendelde positie staat.

BEREIDING VAN CAPPUCCINO

Nadat de machine de vereiste druk heeft bereikt, zoals beschreven in paragraaf 4.4, gaat u als volgt te werk:

- Steek de zuigbuis (20) (B-Fig. F) in de melkcontainer naast de machine.
- Plaats het kopje met de eerder bereide koffie onder de tuit van de automatische cappuccinomaker en open de stoomknop (4) door deze tegen de klok in te draaien. Hierdoor zal er hete melk met een overvloedige schuimlaag worden afgegeven.
- Om het afgeven te stoppen, draai je de stoomknop (4) met de klok mee dicht.

U kunt de schuimlaag regelen door de pin (C) (Fig. F) van de automatische cappuccinomaker aan te passen om de gewenste consistentie van het schuim te verkrijgen.

Beweeg de naald omhoog om een schuim met een groter volume te verkrijgen.

Verwijder na elk gebruik van de automatische cappuccinomaker alle melkresten.

Om de stoomleiding (12) te vervangen, volg je dezelfde procedure als hierboven beschreven voor het installeren van de automatische cappuccinomaker.

4–10. HET BEREIDEN VAN ANDERE WARME DRANKEN

Voordat u dranken opwarmt:

- Plaats een container onder de stoomleiding (12).
- Draai de stoomknop (4) tegen de klok in om eventuele condensvorming in de boiler te verwijderen.

THEE, KAMILLETHEE

- Doe de benodigde hoeveelheid water voor het gewenste drankje in een bakje.
- Dompel de stoomleiding (12) in de vloeistof en draai de stoomknop (4) langzaam tegen de klok in.
- Open vervolgens de stoomkraan volledig om een grote hoeveelheid stoom vrij te laten komen, waardoor de vloeistof aan de kook raakt.
- Voeg vervolgens de inhoud van het zakje met de drank die u wilt bereiden toe.

WARME CHOCOLADEMELK

- Doe de reeds afgemeten inhoud van het zakje in een kom en voeg er, onder goed roeren, beetje bij beetje een kopje melk aan toe.
- Dompel de stoompijp (12) onder totdat deze de bodem van de container raakt, draai de stoomknop (4) langzaam tegen de klok in en breng de drank aan de kook.
- Laat de drank langer koken als je hem dikker wilt maken.

De temperatuur van de stoom is ongeveer 100°C.

Plaats in geen geval uw handen onder de stoomleiding.

Wees hierbij zeer voorzichtig om verbranding te voorkomen.

4–11. WARM WATER

- Wanneer de machine de juiste druk heeft bereikt, kan er, naast het gebruik van de stoomleiding (12), ook heet water worden verkregen met behulp van de automatische cappuccinomaker (17).
- Nadat u het apparaat hebt geïnstalleerd zoals beschreven in paragraaf 10 4.9, steekt u de zuigbuis in een reservoir met water. Plaats een bakje onder de tuit van de automatische cappuccinomaker en open de stoomknop (4) door deze tegen de klok in te draaien.
- Zodra de gewenste hoeveelheid heet water is afgegeven, sluit u de stoomkraan.

Houd uw handen in geen geval onder de automatische cappuccinomachine, want de hete vloeistof kan brandwonden veroorzaken.

5. REINIGING EN ONDERHOUD

Voordat u begint met schoonmaken of onderhoud, dient u de stekker van het netsnoer uit het stopcontact te halen zonder aan het snoer te trekken.

5–1. DE BUITENKANT VAN DE MACHINE REINIGEN

Reinig de buitenkant van de machine, de Drip tray (8) en de afvoerput op de basis waarin deze wordt geplaatst met een vochtige doek en droog deze vervolgens af. Gebruik geen alcohol, oplosmiddelen, schuurmiddelen of reinigingsmiddelen om beschadiging van de behandelde oppervlakken te voorkomen.

5-2. HET REINIGEN VAN DE DOSSIERHOUDER

Reinig de filterhouder (10), het filter (16) en de Shower screen in de zetgroep (11) regelmatig met warm water en een neutraal reinigingsmiddel om kalkaanslag te voorkomen en koffieresten te verwijderen.

Waarschuwing: Om schade aan het apparaat te voorkomen, mag u het blindfilter niet gebruiken voor het reinigen van de zetgroep.

5-3. HET REINIGEN VAN DE STOOMLEIDING

Om te voorkomen dat de smaak van de te verwarmen dranken verandert en om te voorkomen dat de gaatjes aan het uiteinde van de stoompijp verstopt raken, dient u de stoompijp na elk gebruik grondig schoon te maken met een vochtige doek.

5-4. HET REINIGEN VAN DE AUTOMATISCHE CAPPUCCINO-MAKER

Verwijder na elk gebruik van de automatische cappuccinomaker alle melkresten.

- Plaats een vol glas water naast het apparaat om de zuigbuis in onder te dompelen.
- Ga te werk alsof je een normale cappuccino maakt en laat het vuile water in een geschikte container lopen.
- Om de stoomleiding (12) te vervangen, volg je de instructies in paragraaf 4.9.
- Reinig de automatische cappuccinomachine niet alleen na elk gebruik, maar reinig hem ook af en toe grondiger.
- Draai de schroefborgring (A) tegen de klok in totdat het stoommondstuk loskomt (Fig. F).
- Verwijder de dop (D), de pin (C) en de buis (B) en spoel ze grondig af onder warm stromend water om resten of aangekoekte melkklontjes te verwijderen. Plaats de onderdelen vervolgens in omgekeerde volgorde terug.

6. PROBLEEMOPLOSSING

PROBLEEM

Het apparaat werkt niet en het lampje van de aan/uit-schakelaar gaat niet branden.

OORZAAK

1. Geen stroom.
2. Het apparaat is niet correct aangesloten.
3. De stroomkabel is beschadigd.

OPLOSSING

1. Schakel de stroom in
2. Steek de stekker correct in het stopcontact.
3. Neem contact op met het **SERVICECENTRUM** voor vervanging.

PROBLEEM

Het lampje op de aan/uit-schakelaar brandt, maar het water wordt niet warm.

OORZAAK

1. De veiligheidsthermostaat moet worden gereset.
2. Het verwarmingselement is kapot of doorgebrand.

OPLOSSING

1. Verwijder de beschermkap van de bodemmat en druk op de rode knop om de thermostaat te resetten.
2. Neem contact op met het SERVICECENTRUM.

PROBLEEM

Er wordt geen koffie geserveerd.

OORZAAK

1. Er zit geen water in de boiler.
2. De koffie is te fijn gemalen.
3. Er is te veel koffie.
4. De koffie is te veel samengeperst.

OPLOSSING

1. Doe water in de boiler.
2. Vervang door een grovere koffiemelange.
3. Verminder de hoeveelheid koffie in het filtermandje.
4. Druk de koffie minder aan.

PROBLEEM

De koffie wordt te snel geserveerd.

OORZAAK



1. De koffie is te grof gemalen.
2. Er is niet genoeg koffie.
3. De koffie is niet voldoende geperst.
4. De koffie is oud of niet geschikt.

OPLOSSING

1. De koffie moet fijner gemalen worden.
2. Verhoog de hoeveelheid koffie.
3. Druk de koffie steviger aan.
4. Vervang de koffie

PROBLEEM

De koffie wordt druppelsgewijs afgegeven.

OORZAAK

1. De koffie is te fijn gemalen.
2. Er is te veel koffie.
3. De koffie is te veel samengeperst.

OPLOSSING

1. De koffie moet grover gemalen worden.
2. Verminder de hoeveelheid koffie.
3. Druk de koffie minder aan.

PROBLEEM

De koffie lekt tussen de boiler en de filterhouder.

OORZAAK

1. De filterhouder is niet correct geplaatst.
2. Er zit te veel koffie in het filtermandje.
3. De rand van de filterhouder is niet schoongemaakt.
4. De pakking van de ketelunit is versleten.

OPLOSSING

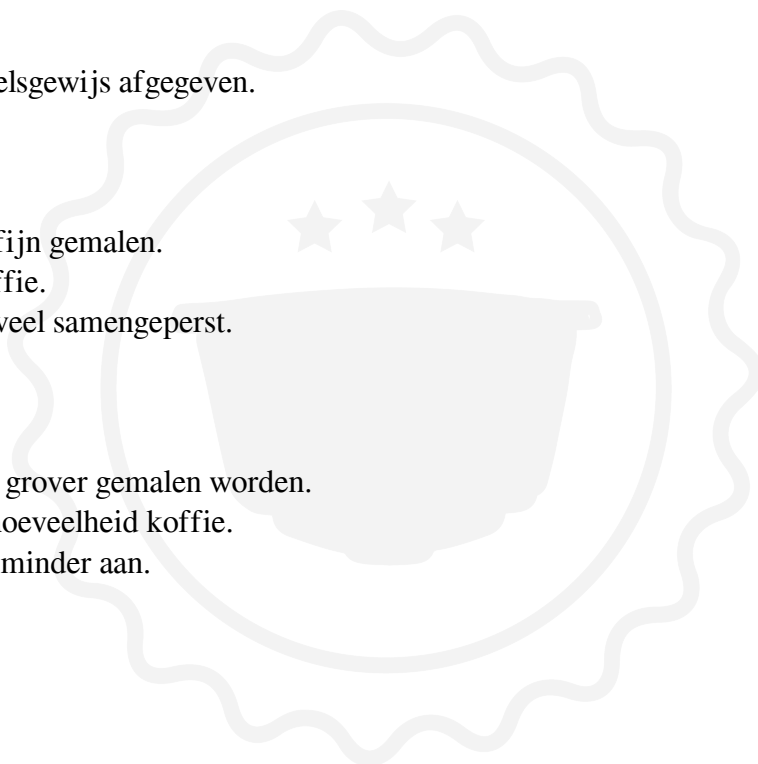

1. Plaats het correct
2. Verminder de hoeveelheid koffie.
3. Verwijder koffieresten van de rand van de filterhouder.
4. Neem contact op met het SERVICECENTRUM.

PROBLEEM

Er vormt zich geen schuim op de koffie.

OORZAAK

1. Deze koffiemelange is niet geschikt voor dit type machine.
2. Het slijpen is ongeschikt.
3. Er is niet genoeg koffie.

OPLOSSING

1. Vervang de koffie
2. Pas de maling van de koffie aan.
3. Verhoog de hoeveelheid koffie.

PROBLEEM

De koffie is te koud.

OORZAAK

1. De machine had de juiste temperatuur nog niet bereikt.
2. De filterhouder was niet voorverwarmd.
3. Kalkafzetting op het verwarmingselement
4. Het verwarmingselement is gedeeltelijk doorgebrand.
5. De drukschakelaar werkt niet binnen het vereiste bereik.

OPLOSSING

1. Volg de instructies in paragraaf 4.4.
2. De filterhouder moet tegelijk met het water worden verwarmd.
3. Ontkalk de machine
4. Neem contact op met het SERVICECENTRUM.
5. Neem contact op met het SERVICECENTRUM.

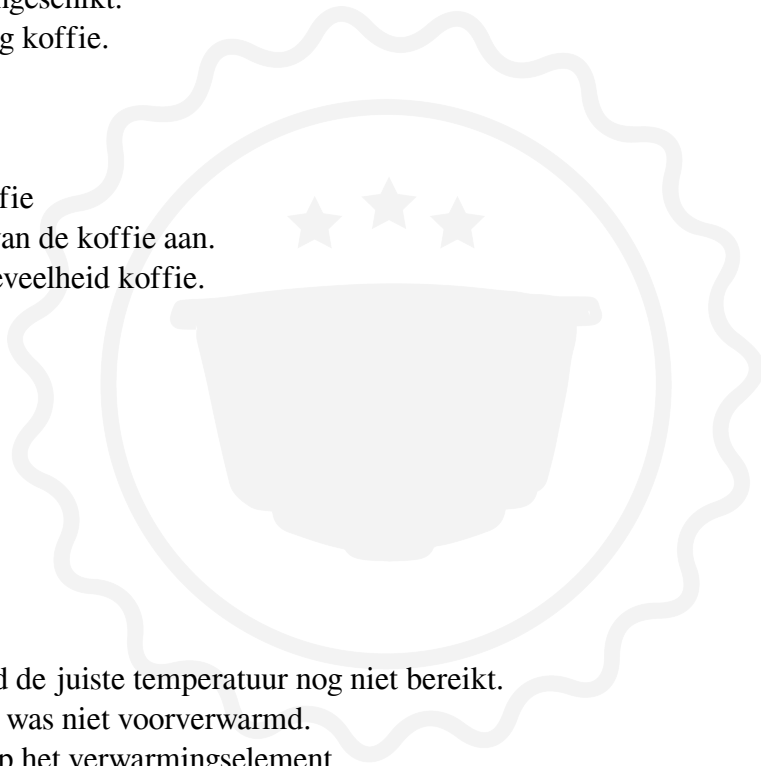

PROBLEEM

De koffie is te heet.

OORZAAK

De drukschakelaar werkt niet binnen het vereiste bereik.

OPLOSSING

Neem contact op met het servicecentrum.

PROBLEEM

Het veiligheidsventiel fluit en er ontsnapt stoom uit het ventiel of uit het condensatiebekken.

OORZAAK

1. De veer die het veiligheidsventiel regelt, is geblokkeerd.
2. De drukschakelaar werkt niet binnen het vereiste bereik.

OPLOSSING

1. Neem contact op met het SERVICECENTRUM.
2. Neem contact op met het SERVICECENTRUM.

PROBLEEM

Het apparaat geeft geen stoom af.

OORZAAK

1. De machine heeft de juiste druk nog niet bereikt.
2. De gaten aan het uiteinde van de stoomleiding zijn verstopt.
3. Er zit geen water in de boiler.
4. De stoomleiding is niet correct geplaatst.
5. Er zit kalkaanslag op het verwarmingselement.

OPLOSSING

1. Zie de instructies in paragraaf 4.4.
2. Maak de gaatjes schoon met een naald.
3. Doe water in de boiler.
4. Plaats de stoomleiding correct.
5. Ontkalk de machine

PROBLEEM

De machine maakt lawaai (trilt).

OORZAAK

1. De spoelen van het verwarmingselement zitten te dicht bij elkaar.
2. Er zit kalkaanslag op het verwarmingselement.

OPLOSSING

1. Neem contact op met het SERVICECENTRUM.
2. Ontkalk de machine

Garantie en gebruik van het product

Op de producten wordt de standaard wettelijke garantietermijn verleend. Deze garantie is niet overdraagbaar en compensatie in contanten is niet mogelijk. De garantie is niet van toepassing op producten die anders zijn gebruikt dan aangegeven in deze gebruiksaanwijzing.

De garantie is eveneens niet van toepassing op:

Schade als gevolg van onjuist gebruik, verwaarlozing van onderhoud of enig ander gebruik voor doeleinden die niet in deze handleiding worden vermeld.

- Schade aan het uiterlijk, schade veroorzaakt door corrosie of geleidelijke slijtage.
- Eventuele ingrepen of reparaties door onbevoegde personen leiden tot het vervallen van de productgarantie.

Verkoper en importeur: NajTrade s.r.o., Húskova 31, 04023 Košice, IČO: 50590502.